



Wilfa NO.6 / Wilfa NO.12

Percolator

Bruksanvisning
Bruksanvisning
Betjeningsvejledning
Käyttöohje
Operating Instructions

PE-12S, PE-6S



LES ALLE ANVISNINGER FØR BRUK

LÄS IGENOM ALLA INSTRUKTIONER INNAN
PRODUKTEN ANVÄNDS

LÆS ALLE VEJLEDNINGER INDEN BRUG

LUE OHJEET HUOLELLISESTI ENNEN KÄYTTÖÄ

READ ALL INSTRUCTIONS BEFORE USING

Norsk

Svenska

Dansk

Suomi

English

Les alle anvisninger før bruk. Les denne bruksanvisningen nøye og ta vare på den til senere bruk.

VIKTIGE SIKKERHETSINSTRUKSJONER	5
Produktoversikt.....	7
Slik bruker du kaffeperkolatoren	8
Rengjøring og vedlikehold.....	9
Avkalking.....	10

VIKTIGE SIKKERHETSINSTRUKSJONER

- Koble alltid apparatet fra stikkkontakten når det ikke er i bruk og før det rengjøres.
- La det avkjøles før du setter på eller tar av deler, og før du rengjør apparatet.
- Ikke ta på varme overflater. Bruk håndtak og knotter.
- For å beskytte mot brann, elektrisk støt og personskade, skal hverken ledningen, støpselet, eller selve apparatet settes i vann eller andre væsker.
- Ikke bruk elektriske apparater hvis ledningen eller støpselet er ødelagt, hvis det er feil på apparatet eller apparatet har falt i gulvet eller blitt skadet på annen måte. Returner apparatet til det nærmeste autoriserte verkstedet for undersøkelse.
- Det medfølger en kort strømledning for å redusere risikoen for å vikle seg inn i eller snuble over en lengre ledning.
- Bruk av tilbehør anbefales ikke av produsenten. Dette kan føre til brann, elektrisk støt eller personskade.
- Kun for innendørsbruk.
- Ikke la ledningen henge over kanten av et bord eller en disk, eller berøre varme overflater.
- Apparatet må ikke plasseres på eller nær åpen flamme, elektriske plater eller i oppvarmet ovn.
- Fyll alltid kaffeperkolatoren med vann før du setter støpselet i stikkkontakten. Koble fra apparatet ved å slå strømbryteren «Off» (av). Deretter trekkes

støpselet ut av stikkontakten.

- Ikke bruk apparatet til andre formål enn det er beregnet til.
- Åpning av lokket under kaffebygging kan føre til brannskader.
- Hvis strø姆ledningen er skadet, må den skiftes av produsenten, produsentens servicerepresentant eller en tilsvarende kvalifisert person for å unngå fare.
- Apparatet kan brukes av barn fra 8 år og oppover hvis de er under tilsyn eller har fått anvisninger om sikker bruk av produktet og forstår farene forbundet med bruk. Rengjøring og vedlikehold skal ikke utføres av barn under 8 år med mindre de er under tilsyn. Oppbevar produktet og ledningen utilgjengelig for barn under 8 år.
- Produktet kan brukes av personer med nedsatte fysiske, sansemessige eller mentale evner eller mangel på erfaring og kunnskap, hvis de er under tilsyn av eller har fått anvisninger om sikker bruk av apparatet og er klar over farene forbundet med bruk.
- Ikke la barn leke med apparatet.
- **Advarsel:** Hvis kaffeperkolatoren overfylles, kan det sprute kokende vann ut av den.
- Kaffeperkolatoren skal bare brukes sammen med stativet som følger med.
- Dette apparatet er kun ment for husholdningsbruk.
- Senk aldri kaffeperkolatoren ned i vann eller annen væske.

PRODUKTOVERSIKT

- ① Knott på kaffeperkolatorens lokk
- ② Lokk i rustfritt stål
- ③ Kaffekammerlokk
- ④ Kaffekammer
- ⑤ Fjær
- ⑥ Stålrør
- ⑦ Kanne i rustfritt stål
- ⑧ Konisk tut
- ⑨ Komfortabelt gripehåndtak
- ⑩ Avkjølt base
- ⑪ Avtakbar strømledning
- ⑫ Indikatorlys
- ⑬ Vannivåmerking
- ⑭ Vannkammer
- ⑮ Av/på-knapp

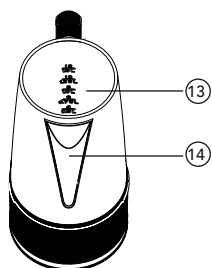
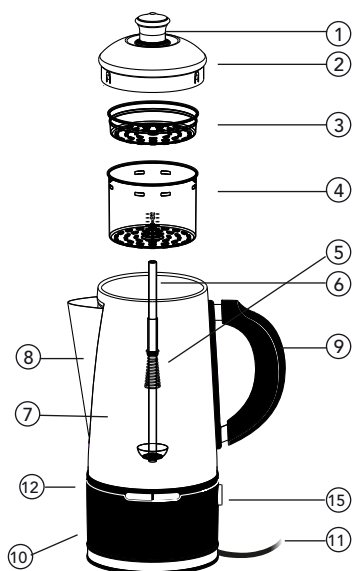

SLIK BRUKER DU KAFFEPERKOLATOREN

1. Før første gangs bruk må du rengjøre alle deler på kaffeperkolatoren. For mer informasjon, les avsnittet rengjøring og vedlikehold i denne brukerveiledningen.
2. Fjern topplokk, kaffekammer, kaffekammerlokk og stålrør (med fjær). Fyll opp ønsket mengde vann ved hjelp av merkingen på kaffeperkolatorens innvendige vegg. Bruk kaldt vann for best mulig resultat.

Forsiktig: Du må ikke overskride kaffeperkolatorens maks. kapasitet. Maks. kapasitet er 1,5 l på PE-12S og 0,75 l på PE-6S.

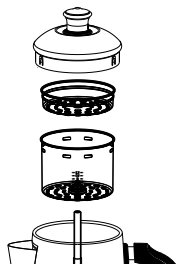

3. Plasser kaffekurven øverst på stålrøret. Tilsett ønsket mengde kaffe i kurven. Fordel kaffepulveret jevnt, unngå bruk av altfor finmalt kaffe for å hindre at kaffegruten trenger gjennom filteret. Velg en grovere kvalitet, dvs. kokmalt, presskanne kaffe eller lignende kvalitet hvis dette er tilgjengelig. Kaffeperkolatorens nivåindikator viser antall kopper/volum i liter. 1 kopp tilsvarer 125 ml.

OBS! Tilstopping av vann og/eller kaffe i kaffekammeret kan oppstå under følgende forhold: Bruk av for finmalt kaffepulver eller feil rengjøring av kaffekammeret. Les avsnittet om rengjøring for mer informasjon om korrekt rengjøring av apparatet.

4. Plasser kaffekammeret og stålrøret på perkolatorens i henhold til illustrasjonen i figur 3. Sett topplokket på kaffekammeret og skyv det godt på plass øverst på perkolatorens.
5. Koble basen til standard 220-240 V AC stikkontakt og trykk på av/på-knappen. Det røde lyset slås på for å indikere at bryggeprosessen har startet.
6. Når indikatorlyset blir grønt er bryggeprosessen avsluttet. Etter brygging vil apparatet stå i varmmodus i ca. 30 minutter før det slås av.

Advarsel: Pass på at bryggeprosessen er fullført før du tar av lokket.

7. Når bryggingen er fullført, fjerner du lokket forsiktig og tar ut kaffekammeret og stålrøret med en ovnsvott eller lignende. Sett topplokket på plass og kaffen er klar til servering.

Forsiktig: Unngå å komme i kontakt med perkolatorens deler i rustfritt stål uten ovnsvott eller lignende ettersom dette kan føre til brannskader.

OBS!

Forsiktig: Du må aldri åpne topplokket under bryggeprosessen ettersom glovarm(t) vann/kaffe kan sprute ut av kaffekammeret og føre til alvorlige brannskader. Hvis vannet/kaffen ikke tømmes fra kaffekammeret under bryggeprosessen, må du trekke ut støpselet fra stikkkontakten og vente i minst 10 minutter før du åpner topplokket og undersøker kaffekammeret.

RENGJØRING OG VEDLIKEHOLD**Generelt:**

Viktig: Senk aldri kaffeperkolatoren ned i vann eller annen væske.

Støpselet må alltid trekkes ut av stikkkontakten og basen fjernes fra apparatet før du rengjør perkolatoren.

Avtakbare deler:

Perkolorlokket, kaffekammeret, kaffekammerlokket og stålrøret (med fjær) kan vaskes i øverste stativ i oppvaskmaskinen med varmt såpevann og skylles grundig. **OBS!** Pakningen nederst på stålrøret må kunne beveges fritt. Hvis pakningen sitter fast på grunn av kaffegrut, må du bruke en tannpirker for å løsne den og skylle i vann for rengjøring.

Utvendig:

Tørk med en fuktig klut og la det tørke.

Innvendig:

Rengjør perkolatoren med mildt rengjøringsmiddel, skyll og tørk.

Oppbevaring:

Perkolatoren skal oppbevares uten topplokk.

OBS! All annen service skal utføres av en autorisert servicerepresentant.

AVKALKING

Avkalking er nyttig for å fjerne kalsiumbelegg på innsiden av apparatet. Avkalkingsintervaller avhenger av vannhardheten og hvor ofte apparatet brukes.

For avkalking må du fylle perkolatoren med eddik opptil 25 % av maks. kapasitet, og deretter tilsette 75 % vann. Blandingen skal ikke overskride 1,5 liter for PE-12S og 0,75 liter for PE-6S.

Pass på at alle deler er montert og riktig posisjonert. Sørg for at topplokket er godt festet. Sett støpselet i en stikkontakt.

La apparatet kjøre uavbrutt i én komplett syklus. Tøm deretter ut eddik- og vannblandingen. Kjør minst 1 syklus med friskt, kaldt vann (uten eddik) før du bruker apparatet til kaffebrygging.

I henhold til direktivet om elektrisk og elektronisk utstyr (WEEE) skal denne typen avfall samles inn og behandles for seg. Hvis du en dag trenger å kassere apparatet, må du ikke kaste det sammen med vanlig husholdningsavfall. Lever apparatet til et innsamlingspunkt.



AS WILFA
Industriveien 25
1481 Hagan
Norge

wilfa.com

Läs igenom alla anvisningar före användning.
Läs igenom noga och spara som referens.

VIKTIGA SÄKERHETSINSTRUKTIONER	5
Produktöversikt	7
Använda perkolatorbryggaren	8
Rengöring och underhåll.....	9
Avkalkning.....	10

VIKTIGA SÄKERHETSINSTRUKTIONER

- Dra alltid ut stickkontakten ur eluttaget när apparaten inte används samt före rengöring.
- Låt apparaten svalna innan du sätter på eller tar av delar samt innan den rengörs.
- Rör inte vid heta/varma ytor. Använd handtag och knoppar.
- För att skydda mot brand, elektrisk stöt och personskada får inte kabeln, stickkontakten eller apparaten sänkas ner i vatten eller annan vätska.
- Använd inte apparater om kabeln är skadad eller om apparaten uppvisar annat fel, har tappats eller skadats på annat sätt. Lämna in apparaten till en auktoriserad serviceverkstad för undersökning.
- Kabeln som medföljer apparaten är kort för att minska risken att någon trasslar in sig i eller snubblar över den.
- Tillverkaren avråder från användning av ytterligare tillbehör. Sådan användning kan leda till brand, elstöt eller personskada.
- Får endast användas inomhus.
- Låt aldrig kabeln hänga ner från bordskanten eller liknande eller komma i kontakt med heta ytor.
- Placera aldrig apparaten nära en öppen låga, på en spisplatta eller i en uppvärmd ugn.
- Fyll alltid perkolatorbryggaren med vatten innan du ansluter stickkontakten till eluttaget. För att koppla från trycker du först på strömbrytaren (till "OFF") så att apparaten stängs av. Dra först därefter ut stickkontakten ur eluttaget.
- Använd aldrig apparaten för andra ändamål än den

är avsedd för.

- Risk för skållning om locket inte är på under tillagningen av kaffe.
- Om kabeln är skadad måste den bytas ut av tillverkaren, dennes serviceombud eller motsvarande behörig fackman för att undvika risker.
- Denna apparat kan användas av barn från 8 år och uppåt om detta sker under överinseende av en ansvarig vuxen person eller om barnet har fått instruktioner angående säker användning av apparaten och förstår riskerna med apparaten. Barn kan hjälpa till med rengöring och underhåll av apparaten om det har fyllt 8 år och övervakas av ansvarig vuxen. Se till att apparaten och dess kabel alltid är utom räckhåll för barn under 8 år.
- Apparaten kan användas av personer med nedsatt fysisk, sensorisk eller mental förmåga, eller som saknar kunskap om eller erfarenhet av apparaten, under förutsättning att detta sker under överinseende av en ansvarig vuxen person som förstår riskerna och ger instruktioner om hur apparaten används på ett säkert sätt.
- Låt aldrig barn leka med apparaten.
- **Varning:** Om perkolatorbryggaren överfylls kan kokande vatten tränga ut.
- Perkolatorbryggaren får bara användas med den medföljande basenheten.
- Denna apparat är endast avsedd för hemmabruk.
- Sänk aldrig ner perkolatorkannan i vatten eller annan vätska.

PRODUKTÖVERSIKT

- ① Perkolatorknopp
- ② Lock i rostfritt stål
- ③ Lock till kaffebehållare
- ④ Kaffebehållare
- ⑤ Fjäder
- ⑥ Stålrör
- ⑦ Kanna i rostfritt stål
- ⑧ Kilformad pip
- ⑨ Greppvänligt handtag
- ⑩ Stay-Cool-basenhet
- ⑪ Borttagbar kabel
- ⑫ Indikator
- ⑬ Vattennivåmarkeringar
- ⑭ Behållare
- ⑮ Strömbrytare

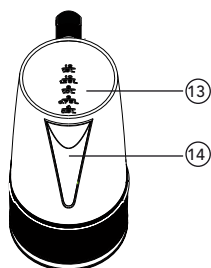
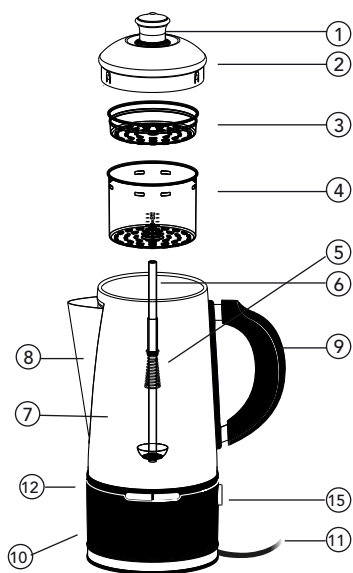

ANVÄNDA PERKOLATORBRYGGAREN

1. Före första användningstillfället – diska alla delar noggrant. För mer anvisningar, se avsnittet Rengöring och underhåll i denna bruksanvisning.
2. Ta bort det översta locket, kaffebehållarens lock och stålröret (inkl. fjäder). Följ markeringarna på insidan av kannan vid påfyllning av önskad vattenmängd. För bästa resultat – använd kallt vatten.

Var försiktig! Vid vattenpåfyllning – överskrid aldrig perkolatorbryggarens maxkapacitet. Maxkapaciteten är 1,5 l för PE-12S och 0,75 l för PE-6S.

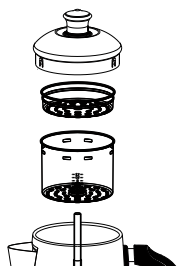

3. Sätt kaffebehållaren på stålröret. Tillsätt önskad kaffemängd i kaffebehållaren. Fördela det malda kaffet jämnt. Undvik att använda för finmalet kaffe som kan tränga igenom filtret. Välj helst ett mer grovmalet kaffe, t.ex. presskanna kaffe, eller perkolator kaffe om detta finns tillgängligt. Nivåmätaren på kaffeperkolorn anger antalet koppar/volym i liter. 1 kopp motsvarar 125 ml.
Obs! Vatten och/eller kaffe kan under följande förhållanden täppa till kaffebehållaren: Vid användning av för finmalet kaffe eller felaktig rengöring av kaffebehållaren, se avsnittet om rengöring för anvisningar om hur du gör detta på rätt sätt.
4. Sätt kaffebehållaren med påsatt lock plus stålrör i perkolatorbryggaren i enlighet med bilden i figur 3. Sätt på det översta locket över kaffebehållaren och se till att det hamnar korrekt på plats överst på perkolatorbryggaren.
5. Anslut basenheten till ett vanligt eluttag (220–240 V) och tryck på strömbrytaren. Indikatorn tänds och lyser rött vilket anger att bryggningsprocessen har börjat.
6. När indikatorn växlar till att lysa grönt är bryggningsprocessen avslutad. Efter slutförd bryggning växlar apparaten till varmhållningsläge i ca 30 minuter innan den stängs av.
Varning! Säkerställ att bryggningsprocessen är avslutad innan du lyfter på locket.
7. När bryggningen har slutförts lyfter du locket noggrant och tar ur kaffebehållaren och stålröret. Skydda dig med en grythandske eller liknande. Sätt tillbaka det översta locket – kaffet är redo att serveras.

Var försiktig! Rör inte vid perkolatorbryggarens delar av rostfritt stål utan lämpligt skydd – dessa ytor är heta och risk för brännskada föreligger.

OBSERVERA OM ANVÄNDNING

Var försiktig! Lyft aldrig på det översta locket under pågående bryggnig: extremt hett vatten/kaffe kan läcka ut från kaffebehållaren och orsaka allvarlig personskada. Om vatten/kaffe inte rinner ner från kaffebehållaren under brygningsprocessen – dra ut stickkontakten ur eluttaget och vänta i minst 10 minuter innan du lyfter på locket och kontrollerar kaffebehållaren.

RENGÖRING OCH UNDERHÅLL

Allmänt:

Viktigt! Sänk aldrig ner perkolatororkannen i vatten eller annan vätska.

Dra alltid ut stickkontakten ur eluttaget och ta bort kannan från basenheten före all rengöring av perkolatorbryggaren.

Borttagbara delar:

Perkolatorlocket, kaffebehållaren, kaffebehållarens lock och stålroret (med fjäder) tål maskindisk om de läggs i den övre korgen. Alternativt kan du handdiska dessa delar med vanligt diskmedel och sedan skölja dem omsorgsfullt. Obs! Brickan längst ner på stålroret måste kunna röra sig fritt. Om kaffesump får brickan att fastna kan du avlägsna sumpen med en tandpetare. Rengör sedan stålroret och brickan genom att skölja dem under rinnande vatten

Utsidan:

Torka ren med en lätt fuktad trasa och ställ sedan på tork.

Interiör

Vid rengöring av perkolatorbryggaren får du endast använda mildt diskmedel. Skölj sedan och ställ på tork.

Förvaring:

Ta bort locket längst upp före förvaring av perkolatorbryggaren.

Obs! All annan service får endast utföras av en auktoriserad servicetekniker.

AVKALKNING

Avkalkning är bra för att avlägsna kalkavlagringar inuti enheten. Hur ofta avkalkning krävs beror på hur hårt vattnet är där perkolatorbryggaren används samt hur ofta den används.

Avkalka perkolatorbryggaren genom att fylla den till maxkapaciteten med 1 del ättikslösning (12 %) och 3 delar vatten. Blandningen får totalt omfatta max 1,5 liter för PE-12S och 0,75 liter för PE-6S.

Säkerställ att alla delar är korrekt monterade och ligger rätt. Se till att du har satt på locket längst upp. Sätt in stickkontakten i eluttaget.

Låt enheten köra 1 bryggningscykel utan avbrott. När den är färdig, häll bort ättiks- och vattenblandningen. Kör minst 1 bryggningscykel till med färskt, kallt vatten (utan ättika) genom bryggaren innan du använder den för att brygga kaffe.

Enligt WEEE-direktivet ska elektriskt och elektroniskt avfall samlas in och behandlas separat. Denna produkt ska INTE kastas bland hushållsavfallet utan lämnas för återvinning. Lämna produkten på anvisad insamlingsplats för elektroniskt avfall.



Wilfa Sverige AB
Traktorvägen 6B 4 trp.
226 60 Lund

wilfa.se

Læs hele vejledningen inden brug. Læs vejledningen omhyggeligt, og gem den til fremtidig reference.

VIGTIGE SIKKERHEDSANVISNINGER.....	5
Produktoversigt	7
Brug af perkolatoren.....	8
Rengøring og vedligeholdelse.....	9
Afkalkning	10

VIGTIGE SIKKERHEDSANVISNINGER

- Træk altid stikket ud, når enheden ikke er i brug og før rengøring.
- Lad apparatet køle af, før du monterer eller fjerner dele og inden rengøring.
- Produktets varme overflader må ikke berøres. Brug håndtag og kuglegreb.
- Ledningen, stikket eller basisenheden må ikke placeres i vand eller anden væske, da det kan forårsage brand, elektrisk stød og personskade.
- Du må ikke benytte et apparat med beskadiget ledning eller stik, hvis det ikke fungerer korrekt, eller hvis det er blevet tabt eller ødelagt. Aflever produktet til gennemsyn hos nærmeste autoriserede servicecenter.
- Der medfølger en kort strømledning for at reducere risikoen for at blive viklet ind i eller falde over en længere ledning.
- Brug af tilbehørsdele anbefales ikke af producenten. Det kan forårsage brand, elektrisk stød eller personskade.
- Kun til indendørs brug.
- Lad ikke ledningen hænge ud over kanten af bordet eller komme i kontakt varme ting.
- Enheden må ikke placeres i nærheden åben ild, el-kogeplader eller i en varm ovn.
- Fyld altid perkolatoren med vand først, og sæt derefter ledningen i stikkontakten i væggen. Når

du vil slukke for apparatet, skal du dreje knappen til "Off", og derefter tage stikket ud af stikkontakten.

- Apparatet må kun benyttes til det tiltænkte formål.
- Der kan opstå skoldning, hvis låget tages af under brygning.
- Hvis strømledningen er beskadiget, skal den udskiftes af producenten, en fagmand eller en lignende kvalificeret person for at undgå farlige situationer.
- Dette apparat kan anvendes af børn fra 8 år, hvis de er under opsyn og har fået vejledning eller instruktion i sikker brug af apparatet og forstår risikoen, der er forbundet ved brug af produktet. Rengøring og vedligeholdelse må ikke foretages af børn, medmindre de er over 8 år og er under opsyn. Apparat og ledning skal opbevares utilgængeligt for børn, der er yngre end 8 år.
- Apparatet kan benyttes af personer med begrænsede fysiske, sensoriske eller mentale evner eller mangel på erfaring og viden og har fået vejledning eller instruktion i brug af apparatet på en sikker måde og forstår risikoen.
- Børn må ikke lege med apparatet.
- **Advarsel:** Hvis du fylder for meget vand i perkolatoren, kan du risikere, at kogende vand løber ud.
- Perkolatoren må kun benyttes sammen med den medfølgende base.
- Dette apparat er kun beregnet til privat brug.
- Perkolatoren må ikke nedsænkes i vand eller andre væsker.

PRODUKTOVERSIGT

- ① Perkolator-knop
- ② Låg i rustfrit stål
- ③ Låg til kaffetragt
- ④ Kaffetragt
- ⑤ Fjeder
- ⑥ Stålrør
- ⑦ Kabinet i rustfri stål
- ⑧ Konisk tud
- ⑨ Komforthåndtag
- ⑩ Base
- ⑪ Aftagelig Strømledning
- ⑫ Indikatorlys
- ⑬ Markering for vandstand
- ⑭ Kabinet
- ⑮ Tænd/sluk-knap

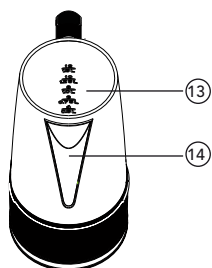
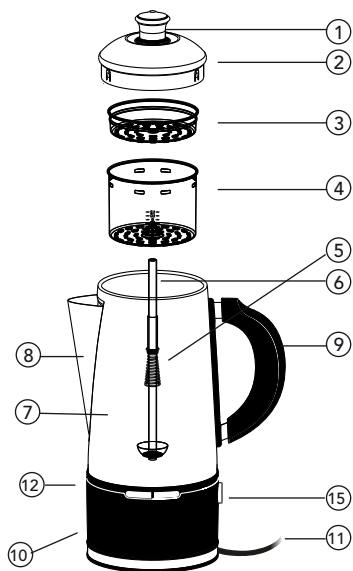

BRUG AF PERKOLATOREN

1. Vask alle dele af perkolatoren grundigt, inden du tager den i brug. Se flere oplysninger i afsnittet Rengøring og vedligeholdelse i denne vejledning.
2. Fjern låget, kaffetragten, kaffetragtens låg og stålrøret (med fjeder). Brug angivelserne på siden af perkolatoren til at fylde den med den ønskede mængde vand. Brug af koldt vand giver det bedste resultat.

Forsigtig: Fyld ikke perkolatoren over maks.-niveaet. Maks. er 1,5 l i PE-12S og 0,75 l i PE-6S.

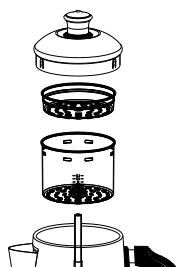

3. Placer kaffetragten ovenpå stålrøret. Hæld den ønskede mængde kaffe i tragtten. Fordel kaffepulveret ensartet, undgå at bruge kaffe, der er for fint malet, da kaffegrums kan trænge igennem filteret. Vælg en grovere kvalitet kaffe, dvs. French press eller evt. lignende kvalitet. Vandstandsindikatoren på perkolatoren viser antallet af kopper/volumen i liter. 1 kop svarer til 125 ml.
Bemærk: Der kan opstå sammenklumpning af vand og/eller kaffe i kaffetragten i følgende tilfælde: Hvis du bruger for fint malet kaffe, eller kaffetragten ikke er rengjort tilstrækkeligt. Se afsnittet om rengøring for flere oplysninger om, hvordan du rengør produktet rigtigt.
4. Placer kaffetragten og stålrøret i perkolatoren, som vist på illustrationen i fig. 3. Læg låget på tragtten, og tryk det godt fast på perkolatoren.
5. Tilslut basen til en almindelig stikkontakt med 220-240V vekselstrøm, og tryk på on/off-knappen. Det røde lys tænder for at indikere, at brygningen er gået i gang.
6. Når indikatorlyset skifter til grønt, er brygningen færdig. Efter brygningen skifter enheden til hold varm-tilstand i omkring 30 minutter, inden den slukker.
Advarsel: Brygningen skal være afsluttet, inden du tager låget af.
7. Når brygningen er afsluttet, tager du forsigtigt låget af og fjerner kaffetragten og stålrøret. Brug beskyttelsesudstyr fx en grillhandske eller lignende. Sæt låget på igen. Kaffen er nu klar til servering.

Forsigtig: Undgå at røre ved rustfri dele af perkolatoren uden beskyttelse, da det kan medføre personskade på grund af varme flader.

BETJENINGSVEJLEDNING

Forsigtig: Åbn aldrig låget under brygning, ekstremt varmt vand/kaffe kan løbe ud af kaffetragten og forårsage alvorlig personskade. Hvis vand/kaffe ikke løber igennem kaffetragten under brygningen, skal du slukke for enheden og vente mindst 10 minutter, inden du åbner låget og tjekker kaffetragten.

RENGØRING OG VEDLIGEHOLDELSE

Generelt:

Vigtigt: Perkolatoren må ikke nedsænkes i vand eller andre væsker.

Afbryd altid apparatet fra stikkontakten og fjern enheden fra basen, inden du forsøger at rengøre perkolatoren.

Afmontering af dele:

Perkolatorens låg, kaffetragten, kaffetragtens låg og stålrøret (med fjeder) tåler opvaskemaskine, hvis de placeres i øverste kurv i opvaskemaskinen. De kan også vaskes i varmt sæbevand og skylles grundigt. Bemærk: Underlagsskiven i bunden af stålrøret skal kunne bevæge sig frit. Hvis underlagsskiven sidder fast på grund af kafferester, kan du bruge en tandstikker til at løsne den og skylle den under vand for at rengøre den.

Udvendig:

Tør af med en fugtig klud og lad den tørre.

Indvendig:

Brug kun mild sæbe til at rengøre perkolatoren, skyl og lad den tørre.

Opbevaring:

Perkolatoren bør opbevares uden låg på.

Bemærk: Al anden service skal udføres af en autoriseret serviceperson.

AFKALKNING

Afkalkning er nyttigt til at fjerne kalkaflejringer inde i enheden. Afkalkningsintervallerne afhænger af vandets hårdhed, og hvor tit produktet bliver brugt.

Fyld perkolatoren med eddike op til 25 % af maks. kapacitet, og tilsæt derefter 75 % vand for at afkalke den. Den samlede blanding må ikke overstige 1,5 liter i PE-12S og 0.75 liter i PE-6S.

Kontroller, at alle dele er samlet og placeret korrekt, kontroller, at låget er lukket. Tilslut apparatet til en stikkontakt.

Lad enheden køre 1 cyklus uden afbrydelse. Hæld eddike- og vandblandingen ud, når den er færdig. Kør mindst 1 cyklus frisk, koldt vand (uden eddike) gennem enheden, inden du bruger den til at brygge kaffe.

Ifølge direktivet om affald af elektrisk og elektronisk udstyr (WEEE) skal denne slags affald indsamles og behandles separat. Hvis det fremover bliver nødvendigt at kassere dette produkt, bedes du sørge for, at det IKKE kommer i dagrenovationen. Produktet skal i stedet sendes til nærmeste WEEE-opsamlingssted.



Wilfa Danmark A/S
Havneholmen 29 (BDO)
1561 København V

wilfa.dk

Lue ohjeet huolellisesti ennen käyttöä ja säilytä ne tulevaa tarvetta varten.

TÄRKEITÄ TURVALLISUUSOHJEITA	5
Tuotteen kuvaus	7
Perkolaattorin käyttö	8
Puhdistus ja huolto.....	9
Kalkinpoisto	10

TÄRKEITÄ TURVALLISUUSOHJEITA

- Irrota pistoke pistorasiasta, kun laite ei ole käytössä ja kun aiot puhdistaa laitteen.
- Anna jäähtyä ennen kuin lisäät tai poistat osia tai kun aiot puhdistaa laitteen.
- Älä koske kuumiin pintoihin. Ota kiinni kahvasta tai nupista.
- Älä upota johtoa, pistoketta tai jalustaa veteen tai muuhun nesteeseen tulipalo-, sähköisku- ja henkilövahinkovaaran välttämiseksi.
- Älä käytä laitetta, jos sen johto tai pistoke on vaurioitunut, jos siinä on esiintynyt toimintahäiriöitä, se on pudonnut tai se on vaurioitunut jollakin tavalla. Vie laite tällöin valtuutettuun huoltokorjaamoon tarkastettavaksi.
- Virtajohdosta on tehty lyhyt, sillä pitkä johto voi sotkeutua tai aiheuttaa kompastumisvaaran.
- Laitteen valmistaja ei suosittele lisävarusteiden käyttöä. Ne voivat aiheuttaa tulipalon, sähköiskun tai henkilövahingon.
- Tämä laite on vain sisäkäyttöön.
- Älä anna virtajohdon roikkua pöydän tai tason reunalta tai koskettaa kuumia pintoja.
- Älä aseta laitetta avoliekin tai sähkölieden lähelle tai kuumaan uuniin.
- Täytä perkolaattori aina ensin vedellä ja liitä virtajohto pistorasiaan vasta sen jälkeen. Kytke kaikki säätimet OFF-asentoon ennen pistokkeen irrottamista virtalähteestä.

- Älä käytä laitetta muuhun kuin sen käyttötarkoitukseen.
- Älä ota kantta pois kahvinkeiton aikana – palovammavaara.
- Jos virtajohto on vahingoittunut, se on vaaran välttämiseksi vaihdattava valmistajalla, valmistajan valtuuttamassa huoltoliikkeessä tai muulla pätevällä ammattilaisella.
- Kahdeksan vuotta täyttäneet lapset voivat käyttää laitetta, jos heitä valvotaan tai jos heitä on neuvottu käyttämään laitetta turvallisesti ja he ymmärtävät käyttämiseen liittyvät vaarat. Huollon ja puhdistuksen aikana myös kahdeksan vuotta täyttäneitä lapsia on valvottava. Säilytä laite ja sen johto alle kahdeksanvuotiaiden lasten ulottumattomissa.
- Fyysisesti, henkisesti, aisteiltaan tai tietämykseltään rajoittuneet tai kokemattomat henkilöt voivat käyttää laitetta, jos heitä valvotaan tai jos heitä on neuvottu käyttämään laitetta turvallisesti ja he ymmärtävät käyttämiseen liittyvät vaarat.
- Lapset eivät saa leikkiä laitteella.
- **Varoitus:** Jos perkolaattori on liian täynnä, kannusta voi roiskua kiehuva vettä.
- Perkolaattoria saa käyttää vain siihen kuuluvan jalustan kanssa.
- Laite on tarkoitettu vain kotitalouskäyttöön.
- Älä koskaan upota perkolaattorin runkoa veteen tai muuhun nesteeseen.

TUOTTEEN KUVAUS

- ① Nuppi
- ② Kansi ruostumatonta terästä
- ③ Suodattimen kansi
- ④ Suodatin
- ⑤ Jousi
- ⑥ Teräsputki
- ⑦ Runko ruostumatonta terästä
- ⑧ Suippeneva kaatonokka
- ⑨ Kahva
- ⑩ Viileänä pysyvä jalusta
- ⑪ Virtajohto
- ⑫ Merkkivalo
- ⑬ Vesimäärän merkinnät
- ⑭ Vesisäiliö
- ⑮ Virtapainike

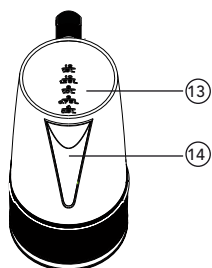
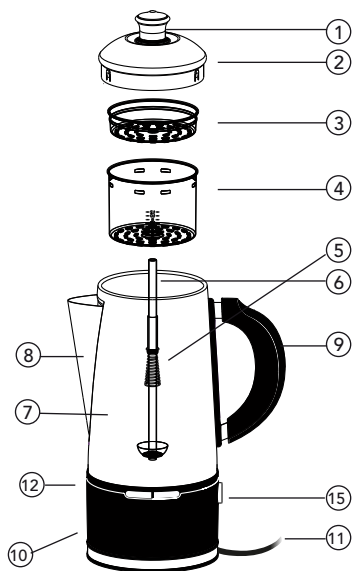

PERKOLAATTORIN KÄYTTÖ

1. Ennen perkolaattorin ensimmäistä käyttökertaa pese kaikki sen osat perusteellisesti. Lisätietoja on tämän käyttöoppaan Puhdistus ja huolto -osiossa.
2. Irrota kansi, suodatin, suodattimen kansi ja teräsputki (jousen kanssa). Lisää sopiva määrä vettä perkolaattorin sisäseinämän merkintöjen avulla. Parasta lopputulosta varten käytä kylmää vettä.

Huomautus: Älä ylitä perkolaattorin enimmäiskapasiteettia. PE-12S:n enimmäiskapasiteetti on 1,5 l ja PE-6S:n 0,75 l.

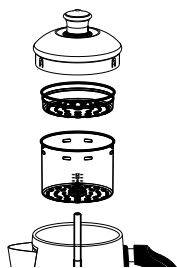

3. Aseta suodatin teräsputken päälle. Kaada suodattimeen haluamasi määrä kahvia ja jaa se tasaisesti. Perkolaattorissa tulisi käyttää karkeaksi jauhettua kahvia, esimerkiksi pressojauhatusta. Älä käytä liian hienoksi jauhettua kahvia, sillä se pääsee suodattimen läpi. Perkolaattorin vesimäärän ilmaisoin osoittaa kuppien määrän / tilavuuden litroissa. 1 kuppi vastaa 125 millilitraa.

Huomaa: Vesi ja/tai kahvi voivat tukkia suodattimen seuraavissa tilanteissa: Liian hienoksi jauhetun kahvin käyttö tai suodattimen vääränlainen puhdistaminen. Puhdistusosiossa on lisätietoja tuotteen puhdistamisesta oikein.

4. Aseta suodatin ja teräsputki perkolaattoriin kuvan 3 mukaisesti. Aseta kansi suodattimen päälle ja paina se tukevasti paikoilleen.
5. Yhdistä jalusta tavalliseen 220–240 voltin pistorasiaan ja paina virtakytkintä. Punainen valo syttyy ja osoittaa kahvin valmistuksen alkaneen.

6. Kun merkkivalo muuttuu vihreäksi, kahvin valmistus on päättynyt. Laite siirtyy lämpimänäpilotilaan noin 30 minuutiksi. Sen jälkeen se kytkeytyy pois päältä.

Varoitus: Ennen kannen avaamista varmista, että kahvinkeittoisykli on päättynyt.

7. Kun kahvi on keitetty, avaa kantta varovasti ja ota suodatin sekä teräsputki pois patalapun tai muun vastaavan suojaruusteen avulla. Laita kansi taas paikoilleen. Sen jälkeen kahvi on valmista tarjottavaksi.

Huomautus: Älä kosketa perkolaattorin ruostumattomasta teräksestä valmistettuja osia ilman suojaa, sillä ne kuumenevat laitetta käytettäessä ja kuumat pinnat voivat aiheuttaa vammoja.

KÄYTTÖHUOMAUTUS

Huomautus: Älä ikinä avaa kantta kahvin valmistuksen aikana. Äärimmäisen kuumaa vettä/kahvia voi roiskua ulos ja aiheuttaa vakavia vammoja. Jos vesi/kahvi ei valu suodattimen läpi keittosyklin aikana, irrota laite pistorasiasta ja odota vähintään 10 minuuttia. Sen jälkeen avaa kansi ja tarkista suodatin.

PUHDISTUS JA HUOLTO

Yleistä:

Tärkeää: Älä koskaan upota perkolaattorin runko-osaa veteen tai muihin nesteisiin. Irrota laite aina pistorasiasta ja ota se pois jalustalta ennen puhdistamista.

Irrotettavat osat:

Perkolaattorin kansi, suodatin, suodattimen kansi ja teräsputki (jousella) suositellaan pestävän lämpimässä saippuavedessä ja huuhtelemaan perusteellisesti. Osat ovat konepesun kestäviä, jos ne asetetaan astianpesukoneen yläkorille. Huomaa: Teräsputken alaosassa olevan jousen on voitava liikkua vapaasti. Jos jousi on jumissa kahvinjäämien vuoksi, poista jäämät hammastikulla ja huuhtele jousi veden alla puhtaaksi.

Ulkopuoli:

Pyyhi kostealla liinalla ja anna kuivua.

Sisäpuoli:

Käytä perkolaattorin puhdistamiseen ainoastaan hellävaraista puhdistusainetta. Huuhtele ja kuivaa.

Säilytys:

Perkolaattorin kansi tulee ottaa pois säilytyksen ajaksi.

Huomaa: Kaikki muut laitteen huoltotoimenpiteet on annettava valtuutetun huoltoliikkeen tehtäviksi.

KALKINPOISTO

Kalkkijäämät on hyvä poistaa laitteen sisältä. Kalkinpoiston suoritusväli riippuu vesijohtoveden kovuudesta sekä laitteen käyttöiheydestä.

Kalkinpoistoa varten lisää perkolaattoriin etikkaa 25 % laitteen ensimmäis-kapasiteetista ja sen jälkeen 75 % vettä. Nesteiden yhteistilavuus ei saa olla yli 1,5 litraa (PE-12S) tai 0,75 litraa (PE-6S).

Varmista, että kaikki osat ovat kunnolla paikoillaan. Varmista, että kansi on paikallaan. Yhdistä laite pistorasiaan.

Anna laitteen käydä 1 sykli keskeytyksettä läpi. Kun sykli on suoritettu, kaada etikan ja veden sekoitus pois. Suorita vähintään 1 sykli puhtaalla kylmällä vedellä (ilman etikkaa) ennen laitteen käyttämistä kahvin keittämiseen.

Oy Wilfa Suomi Ab myöntää 2 vuoden takuun maahantuomilleen Wilfa-tuotteille. Tämä takuu kattaa tuotteessa ostohetkellä olevat puutteet sekä materiaali- ja valmistevirheet, jotka ilmenevät 2 vuoden kuluessa laskettuna ostopäivästä. Muilta osin noudatamme yleisiä takuueh-toja TE-2002. Tämä takuu ei vaikuta kansallisen lainsäädännön mukaisiin kuluttajan oikeuksiin.



Oy Wilfa Suomi Ab
Piispansilta 11 C
FI-02230 Espoo

wilfa.fi

Read all instructions before use. Read carefully and keep for future reference.

English

IMPORTANT SAFETY INSTRUCTIONS..... 5
Product overview 7
Using the percolator 8
Cleaning and maintenance 9
Decalcification 10

IMPORTANT SAFETY INSTRUCTIONS

- Always unplug the unit from the outlet when not in use and before cleaning.
- Allow to cool before putting on or taking off parts and before cleaning the appliance.
- Do not touch hot surfaces. Use handles and knobs.
- To protect against fire, electric shock and injury to persons, do not place cord, plug, or base unit in water or other liquids.
- Do not operate any appliance with a damaged cord or plug or after the appliance malfunctions or has been dropped or damaged in any manner. Return appliance to the nearest authorised service facility for examination.
- A short power supply cord is provided to reduce the risks resulting from becoming entangled in or tripping over a longer cord.
- The use of accessory attachments is not recommended by the appliance manufacturer. It may result in fire, electric shock or injury to persons.
- For indoor use only.
- Do not let cord hang over edge of table or counter, or touch hot surfaces.
- Do not place the unit near an open flame, electric burner, or in a heated oven.
- Always fill the percolator with water first, then plug cord into the wall outlet. To disconnect, turn controls to "Off", then remove plug from wall outlet.

- Do not use appliance for anything other than its intended use.
- Scalding may occur if the lid is removed during the brewing cycle.
- If the supply cord is damaged, it must be replaced by the manufacturer, its service agent or similarly qualified persons in order to avoid a hazard.
- This appliance can be used by children aged from 8 years and above if they have been given supervision or instruction concerning use of the appliance in a safe way and if they understand the hazards involved. Cleaning and user maintenance shall not be performed by children unless they are older than 8 and supervised. Keep the appliance and its cord out of reach of children aged less than 8 years.
- Appliances can be used by persons with reduced physical, sensory or mental capabilities or lack of experience and knowledge if they have been given supervision or instruction concerning use of the appliance in a safe way and understand the hazards involved.
- Children shall not play with the appliance.
- **Warning:** If the coffee percolator is overfilled, boiling water may be ejected.
- The coffee percolator may only be used with the stand provided.
- This appliance is intended to be used in a household only.
- Never immerse the percolator body in water or other liquid.

PRODUCT OVERVIEW

- ① Percolator Knob
- ② Stainless Steel Top Lid
- ③ Coffee Basket Lid
- ④ Coffee Basket
- ⑤ Spring
- ⑥ Steel Tube
- ⑦ Stainless Steel Body
- ⑧ Tapered Spout
- ⑨ Comfort-Grip Handle
- ⑩ Stay-Cool Base
- ⑪ Removable Power Cord
- ⑫ Indicator Light
- ⑬ Water Level Markings
- ⑭ Container
- ⑮ On/Off button

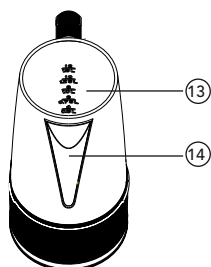
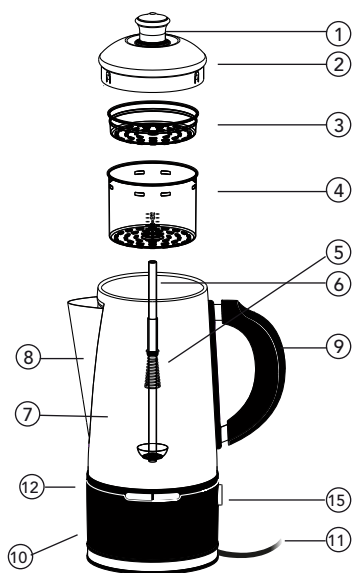

USING THE PERCOLATOR

1. Before using for the first time, thoroughly wash all parts of the percolator. For more information see the Cleaning and Maintenance section of this instructions manual.
2. Remove top lid, coffee basket, basket lid and steel tube (with spring). Use the markings located on the inside wall of the percolator to fill it with the desired amount of water. Use cold water for best result.

Caution: Do not exceed the maximum capacity for the percolator. Max is 1.5 l on PE-12S and 0.75 l on PE-6S.

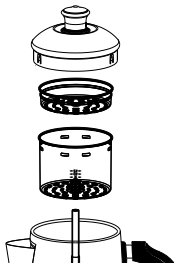

3. Place coffee basket on top of steel tube. Add desired amount of coffee into the basket. Distribute the coffee powder evenly, avoid using coffee with too fine grind quality to prevent coffee grounds from slipping through the filter. Choose a coarser quality of coffee, i.e., French press or similar quality, if available. The level indicator on the coffee percolator shows number of cups/volume in litre. 1 cup is equal to 125 ml.

Note: Clogging of water and/or coffee in the coffee basket may occur under the following conditions: The use of too fine size coffee powder or improper cleaning of coffee basket; see cleaning section for more information on how to clean the product properly.

4. Place coffee basket and steel tube assembly into percolator according to the illustration in figure 3. Put the top lid on top of coffee basket and push it firmly into position on top of the percolator.
5. Connect the base into standard household 220-240 volt AC wall outlet and press the on/off button, the red light will switch on to indicate that the brewing process has been initiated.
6. When the indicator light switches to green colour the brewing process is finished. After brewing is completed the unit will go into keep warm mode for around 30 minutes before switching off.

Warning: Make sure the brewing process is completed before removing the lid.

7. Once brewing has completed, remove the lid carefully and remove the coffee basket and steel tube using protective equipment like an oven mitt or similar. Replace the top lid and the coffee is ready to be served.

Caution: Avoid touching the stainless-steel parts of the percolator without proper protection, as it may cause injury due to hot surfaces.

OPERATING NOTICE

Caution: Never open the top lid during the brewing cycle, extremely hot water/coffee can spill out from the coffee basket and cause serious injury. If water/coffee is not draining from the coffee basket during the brewing cycle, unplug the unit and wait for at least 10 minutes before opening the top lid and checking the coffee basket.

CLEANING AND MAINTENANCE

General:

Important: Never immerse the percolator body in water or other liquids.

Always disconnect the appliance from the electrical outlet and remove the unit from the base before attempting to clean the percolator.

Removable parts:

The percolator lid, coffee basket, basket lid, and steel tube (with spring) are dishwasher safe if placed in the upper rack of a dishwasher or washed in warm soapy water and rinsed thoroughly. Note: The washer at bottom of the steel tube must be able to move freely. If the washer is stuck due to coffee residues, use a toothpick to loosen it and rinse it under water to clean it.

Exterior:

Wipe with damp cloth and let dry.

Interior:

To clean the percolator, use only mild detergents, rinse and dry.

Storage:

The percolator should be stored with top lid off.

Note: Any other servicing should be performed by an authorised service representative.

DECALCIFICATION

Decalcification is useful to remove the calcium deposits inside the unit. The decalcification interval depends upon hardness of the tap water and the frequency of using the product.

To decalcify, fill percolator with vinegar to 25% of the maximum capacity then add 75% water. Combined mixture should not exceed 1.5 litres for PE-12S and 0.75 litres for PE-6S.

Be sure that all parts are assembled and placed correctly; make sure that the top lid is attached. Connect the appliance to an electrical outlet.

Let the unit run uninterrupted for 1 cycle. Once complete, discard the vinegar and water mixture. Run at least 1 cycle of fresh, cold water (without vinegar) through the unit before using the unit to brew coffee.

Under the Waste Electrical and Electronic Equipment Directive (WEEE), such waste must be collected separately and processed. If in future you need to discard this product, please do not throw it out with your normal rubbish. Please send this product to a collection point where one is available.



AS WILFA
Industriveien 25
1481 Hagan
Norway

wilfa.com



in homes since 1948

PE-6S_PE-12S_20_01

AS WILFA
Industriveien 25
1481 Hagan
Norway

wilfa.com